

Federwaage / Zeigerschnellwaage

Typ 20 ohne Plexiglasschutz vor der Skala



Typ 120 mit Plexiglasscheibe geschützte Skala



Zeigerschnellwaagen finden Verwendung in der Landwirtschaft, Schifffahrt, Industrie usw. Sie sind sehr zuverlässig und von großer Genauigkeit, haben einen galvanisierten Ring und Haken, sowie eine Nullpunktregulierschraube. Infolge der eingebauten Überlastungssicherung können die Waagen bis ca. 20 % über den max. Wägebereich hinaus belastet werden, ohne dass eine Veränderung der Messfeder eintritt.

Der Typ 20 besitzt ein Metallzifferblatt. Das Zifferblatt vom Typ 120 ist weiß grundiert, schwarz beschriftet und durch eine Plexiglasscheibe geschützt.

Die Einteilung der Zifferblätter kann auch in jeder gewünschten ausländischen Gewichtseinheit erfolgen; ebenso mit jeder vorgeschriebenen Stempelung wie „Made in Germany“, usw.

Dial Scales are used on farms, in the shipping trade, in industries, ect. They are very dependable and accurate and are fitted with a galvanized ring and hook, and a Xero point set screw. The built-in overload safety device permits loading the scale by approx. 20 % beyond the max. weighing range without risk of damaging the springs.

Model type 20 has a metal dial, whereas the dial of type 120 has a white background with black graduations and inscriptions, and is protected by plexiglass.

The dials are also available with graduations of every foreign weights system, and with every required stamp, such as „Made in Germany“, etc.

Federwaage / Zeigerschnellwaage Typ 20
ohne Plexiglasschutz vor der Skala

080.212

Federwaage / Zeigerschnellwaage Typ 120
mit Plexiglasscheibe geschützte Skala

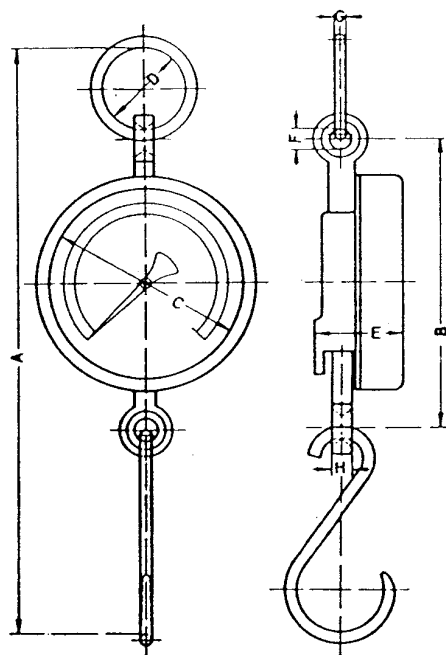

Maß- und Gewichtstabelle
Table of measurements and weights

Vorbehaltener Messfehler: $\pm 1\%$ vom Skalenendwert.
 Reserved measuring fallibility $\pm 1\%$ of final value.

| Pos. Pos. | Wiege- fähigkeit kg Capacity in kilos | Feinteilung kg Precision adjustment in kilos | | A mm ca. | B mm | C mm | D mm | E für Nr. 20 mm | E für Nr. 120 mm | F mm | G mm | H mm | Nr. 20 Gewicht (netto) kg / kilos Weight (net) | | Nr. 120 Gewicht (brutto) kg / kilos Weight (bruto) | |
|--------------|---|--|---------|----------------|---------|---------|---------|-----------------------------|------------------------------|---------|---------|---------|---|-----|---|-----|
| | | Nr. 20 | Nr. 120 | | | | | | | | | | 1,6 | 2,3 | 2,0 | 2,7 |
| 1 | 0 ... 5 | 0,02 | 0,02 | 340 | 205 | 150 | 40 | 45 | 60 | 12 | 8 | 10 | 1,6 | 2,3 | 2,0 | 2,7 |
| 2 | 0 ... 10 | 0,05 | 0,05 | 340 | 205 | 150 | 40 | 45 | 60 | 12 | 8 | 10 | 1,6 | 2,3 | 2,0 | 2,7 |
| 3 | 0 ... 20 | 0,10 | 0,10 | 340 | 205 | 150 | 40 | 45 | 60 | 12 | 8 | 10 | 1,6 | 2,3 | 2,0 | 2,7 |
| 4 | 0 ... 25 | 0,10 | 0,10 | 340 | 205 | 150 | 40 | 45 | 60 | 12 | 8 | 10 | 1,6 | 2,3 | 2,0 | 2,7 |
| 5 | 0 ... 50 | 0,20 | 0,20 | 340 | 205 | 150 | 40 | 45 | 60 | 12 | 8 | 10 | 1,6 | 2,3 | 2,0 | 2,7 |
| 6 | 0 ... 100 | 0,50 | 0,50 | 350 | 205 | 150 | 40 | 45 | 60 | 12 | 10 | 10 | 1,6 | 2,3 | 2,0 | 2,7 |
| 7 | 0 ... 150 | 1,00 | 1,00 | 425 | 280 | 200 | 45 | 50 | 65 | 15 | 12 | 12 | 3,5 | 4,5 | 3,9 | 4,9 |
| 8 | 0 ... 200 | 1,00 | 1,00 | 425 | 280 | 200 | 45 | 50 | 65 | 15 | 12 | 12 | 3,6 | 4,6 | 4,0 | 5,0 |
| 9 | 0 ... 300 | 2,00 | 2,00 | 425 | 280 | 200 | 45 | 50 | 65 | 15 | 14 | 12 | 3,6 | 4,6 | 4,0 | 5,0 |

Zubehör / auf Wunsch

/ Accessories / by request

Zertifikat / Kalibrierschein

/ certificate / calibration receipt